





Inhoudsopgave

Blok 1

Lesweek			Blz.	Gemaakt?	Eventuele opmerkingen
1	1	Palindroom	01	<input type="checkbox"/>	
	2	Rijmzinnen verzinnen	06	<input type="checkbox"/>
	3	Pratende robot	08	<input type="checkbox"/>	
2	1	Legpuzzel	10	<input type="checkbox"/>	
	2	Verhaal bij afbeelding	11	<input type="checkbox"/>
	3	Alfabet	14	<input type="checkbox"/>	
3	1	Knip, plak en verzin	16	<input type="checkbox"/>	
	2	Rebuspuzzel	17	<input type="checkbox"/>
	3	Nieuwe winkel	18	<input type="checkbox"/>	
4	1	Kwatrijn	19	<input type="checkbox"/>	
	2	Woordzoeker	20	<input type="checkbox"/>
	3	Warrige zin	21	<input type="checkbox"/>	
5	1	Climax	22	<input type="checkbox"/>	
	2	Wat hoor ik?	24	<input type="checkbox"/>
	3	Verstopte woorden	25	<input type="checkbox"/>	
6	1	Woordenschat: van onnavolgbaar tot glashelder	27	<input type="checkbox"/>	
	2	Rijmpuzzel	29	<input type="checkbox"/>
	3	Woorden-verkorter	30	<input type="checkbox"/>	
7	1	Woord omlaag - woord omhoog	31	<input type="checkbox"/>	
	2	Welke hoort er niet bij?	33	<input type="checkbox"/>
	3	Vliegende boterham	35	<input type="checkbox"/>	
8	1	Palindroom	36	<input type="checkbox"/>	
	2	Legpuzzel	38	<input type="checkbox"/>	
	3	Climax	39	<input type="checkbox"/>
	4	Woordenschat: van onnavolgbaar tot glashelder	40	<input type="checkbox"/>	

Palindroom
(taalfenomeen)

Rijmzinnen
verzinnen
(mix)

Pratende robot
(verbeelding)

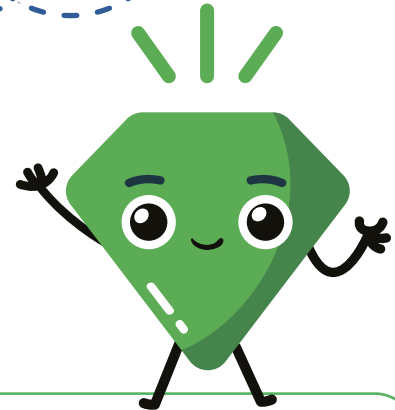

1) Palindroom

Kijk de video

1A. Zoek de palindromen in dit verhaaltje. Zet er een streep onder.

Kun je ze alle zeventien vinden?

Een vreemde vondst

In het dorp Salas woont Onno. Hij wandelt met zijn hond Pup langs de sloot achter zijn huis. Opeens begint Pup te graven. ‘Wat heb je daar?’, vraagt Onno.

Uit de grond haalt Pup een oude lepel en een stuk van een radar. ‘Wat vreemd,’ zegt Onno, ‘hoe komt dit hier?’

Zijn vader komt eraan en kijkt verbaasd. ‘Misschien ligt er meer. Laten we een schep pakken!’ Samen graven ze verder en vinden een oude kajak. ‘Dit is echt raar’, zegt Onno. Hij vraagt: ‘Nemen we de kajak mee naar de schuur?’ Dat vindt pap een goed idee. Pup blaft vrolijk, alsof hij zegt: ‘Wat hebben we veel lol!’

1B. Wat is er bijzonder aan deze zin?

‘De mooie zeeman nam Anna mee’, zei oom Ed.

Het is een palindromische zin.

1C. Welke palindromen zie je hier?



9

kok

negen

1D. Bedenk een zelf een palindromische naam voor deze dieren. De kikker heeft al een naam. Het hoeft geen bestaande naam te zijn, maar je moet hem wel goed kunnen uitspreken.



Stolots



Verschillende antwoordmogelijkheden

2A. Maak rijmzinnen bij de woorden die er al staan.

Verschillende mogelijkheden, bijvoorbeeld:

Ik ben trots op mijn nieuwe jas

ik heb hem nog maar pas.

rijmwoorden:

tas, pas, las, was, klas

Ik wandel door het grote bos

en plotseling zie ik een vos.

rijmwoorden:

los, vos, tros, mos

De aap eet lekker van zijn banaan

en kijkt mij heel tevreden aan.

rijmwoorden:

aan, staan, kraan

Ik heb een heel erg lief konijn

en als ik hem aai, vindt hij dat fijn.

rijmwoorden:

zijn, mijn, klein, konijn

Verschillende antwoordmogelijkheden

2B. Maak rijmzinnen. Bedenk helemaal zelf.

Blank writing area for the first poem.

rijmwoorden:

Blank writing area for the first poem's rhyming words.

Blank writing area for the second poem.

rijmwoorden:

Blank writing area for the second poem's rhyming words.

3. Stel je voor dat jij een robot hebt die nog nooit heeft gepraat. Hij kan maximaal twintig woorden leren. Jij mag kiezen welke woorden dat zijn!

Kies handige woorden die je robot vaak nodig zal hebben.

Schrijf daarna een kort gesprek tussen de robot en een kind.

Verschillende
antwoordmogelijkheden

Blank writing area for the first row of the dialogue.

Blank writing area for the first row of the dialogue.

Blank writing area for the second row of the dialogue.

Blank writing area for the second row of the dialogue.

Blank writing area for the third row of the dialogue.

Blank writing area for the third row of the dialogue.

Blank writing area for the fourth row of the dialogue.

Blank writing area for the fourth row of the dialogue.

Blank writing area for the fifth row of the dialogue.

Blank writing area for the fifth row of the dialogue.

Blank writing area for the sixth row of the dialogue.

Blank writing area for the sixth row of the dialogue.

Blank writing area for the seventh row of the dialogue.

Blank writing area for the seventh row of the dialogue.

Blank writing area for the eighth row of the dialogue.

Blank writing area for the eighth row of the dialogue.

Blank writing area for the ninth row of the dialogue.

Blank writing area for the ninth row of the dialogue.

Blank writing area for the tenth row of the dialogue.

Blank writing area for the tenth row of the dialogue.

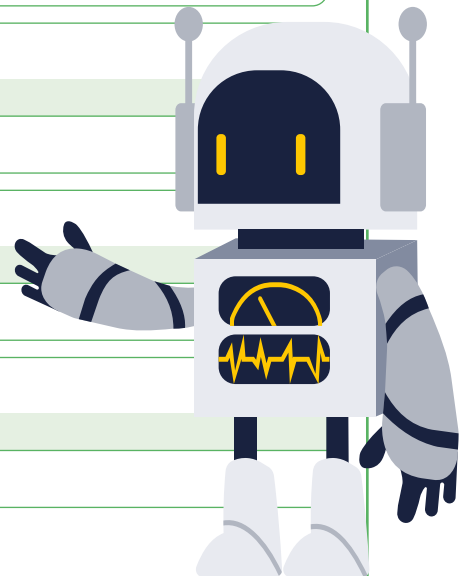

Kind:

Two horizontal lines for writing, with a light green shaded band between them.

Robot:

Two horizontal lines for writing, with a light green shaded band between them.

Kind:

Two horizontal lines for writing, with a light green shaded band between them.

Robot:

Two horizontal lines for writing, with a light green shaded band between them.

Kind:

Two horizontal lines for writing, with a light green shaded band between them.

Robot:

Two horizontal lines for writing, with a light green shaded band between them.

Kind:

Two horizontal lines for writing, with a light green shaded band between them.

Robot:

Two horizontal lines for writing, with a light green shaded band between them.

Kind:

Two horizontal lines for writing, with a light green shaded band between them.

Robot:

Two horizontal lines for writing, with a light green shaded band between them.

Kind:

Two horizontal lines for writing, with a light green shaded band between them.

Robot:

Two horizontal lines for writing, with a light green shaded band between them.



Alfabet
(verbeelding)



Verhaal bij
afbeeldingen
(mix)



Legpuzzel
(taalpuzzel)



1) Legpuzzel

Kijk de video

1. Maak de legpuzzel.

3 NAT
NOG
VER
WAS

4 ~~ADEM~~
DAME
DING
EGEL
ERIN
KAAL
KIWI
MENS

5 EMMER
KAART
KNOOP
KUBUS
NEGEN
NEMEN
PRIMA
SCHOR

7 BESTAAN
DROEVIG
EENZAAM
HAMSTER

K	U	B	U	S		D	I	N	G	
I		E		C		A		A		P
W	A	S		H	A	M	S	T	E	R
I		T		O		E				I
	K	A	A	R	T		A	D	E	M
E		A						R		A
M	E	N	S		K	N	O	O	P	
M				K		E		E		E
E	E	N	Z	A	A	M		V	E	R
R		O		A		E		I		I
	E	G	E	L		N	E	G	E	N

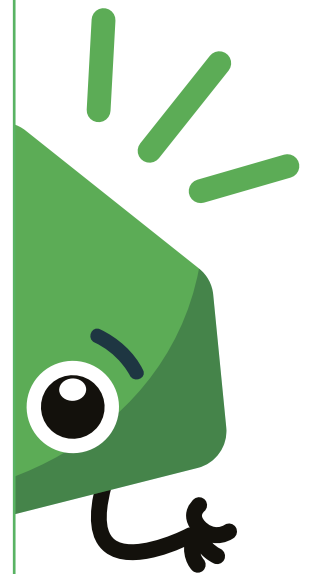

2. Verzin een verhaal waarin de vier afbeeldingen voorkomen.



Verschillende antwoordmogelijkheden

A large writing area consisting of 20 horizontal lines. The lines alternate between white and light green, with the green lines being slightly wider than the white ones. This area is intended for the student to write their story.

A large rounded rectangular box containing 28 horizontal lines for writing. The lines alternate between white and light green, starting with a white line at the top. The box is outlined in green and has rounded corners.

A large rectangular writing area with a green border and rounded corners. It contains 20 horizontal lines for writing, alternating between white and light green background colors. A pink balloon with a purple string is attached to the right side of the writing area.

3. Kies een thema, zoals dieren, vakantie, sport of school.

Bedenk voor elke letter van het alfabet één woord dat bij jouw thema past.

Lukt het niet om een woord te vinden dat met die letter begint? Dan mag je een woord kiezen waarin die letter op een andere plek in het woord voorkomt.

Thema:

Verschillende antwoordmogelijkheden

A

B

C

D

E

F

G

H

I

J

K

L

M

N

O

P

Q

R

S

T

U

V

W

X

Y

Z

Knip, plak en
verzin
(creatief
denken)

Rebuspuzzel
(taalpuzzel)

Nieuwe winkel
(verbeelding)

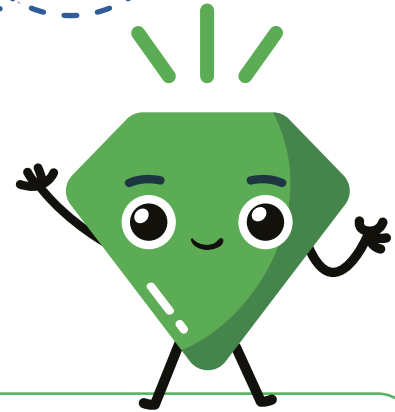

1) Knip, plak en verzin







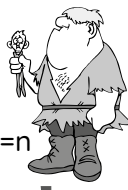
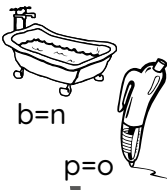

 **Kijk de video**

1. Knip, plak en verzin zoals in de video. Gebruik minimaal twee vellen A4-papier in verschillende kleuren.

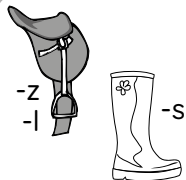
Als je wilt, kun je je kunstwerk dubbelvouwen en hieronder opplakken.

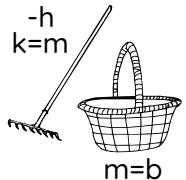
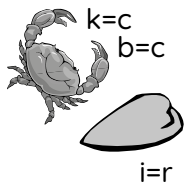
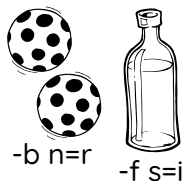
Verschillende antwoordmogelijkheden

2. Maak de rebuspuzzel.

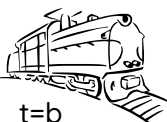
 n=p	 r=n	 b=n p=o	 t=p
 -z -l -s			
 do=bi			
 b=c m=p			
 -h k=m m=b			
 k=c b=c i=r			
 -b n=r -f s=i			
 w=c k=a	 g=b z=t	 -oen	 t=b

p		n		n		k
a	d	e	l	a	a	r
p		u		d		a
b	i	o	s	c	o	p
e						e
a	r	m	b	a	n	d
						b
c	r	a	c	k	e	r
o		t		a		e
a	l	l	e	r	l	e
a		n		k		n

**3. Stel je voor dat er naast je huis of school een nieuwe winkel komt.
Wat zou jij willen dat er verkocht wordt?**

Teken de buitenkant van de winkel en wat erin te vinden is.

Schrijf daarna in een paar zinnen op wat het voor winkel is en waarom jij hem zo leuk vindt.

Verskillende antwoordmogelijkheden

A large rectangular area with horizontal lines, intended for drawing and writing. The lines are spaced evenly and extend across the width of the page. There are 12 horizontal lines in total, creating 11 rows for drawing and writing.

Kwatrijn
(gedicht)

Woordzoeker
(taalpuzzel)

Warrige zin
(verbeelding)

1) Kwatrijn

 **Kijk de video**

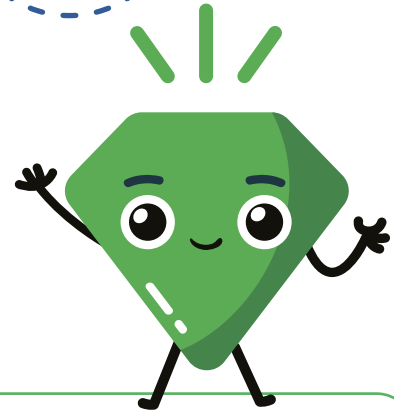

1. Maak een kwatrijn. Kies eerst een onderwerp en bedenk er dan vier regels bij.

Voetbal

Verschillende
mogelijkheden,
bijvoorbeeld:

Voetbal is leuk om te doen.

Later word ik kampioen.

Keepen kan ik heel erg goed.

En hooghouden ook als het moet.

Welk rijmschema heb je gebruikt?

Verschillende
mogelijkheden,
bijvoorbeeld:

aabb

2. Los de woordzoeker op.

Aan het werk

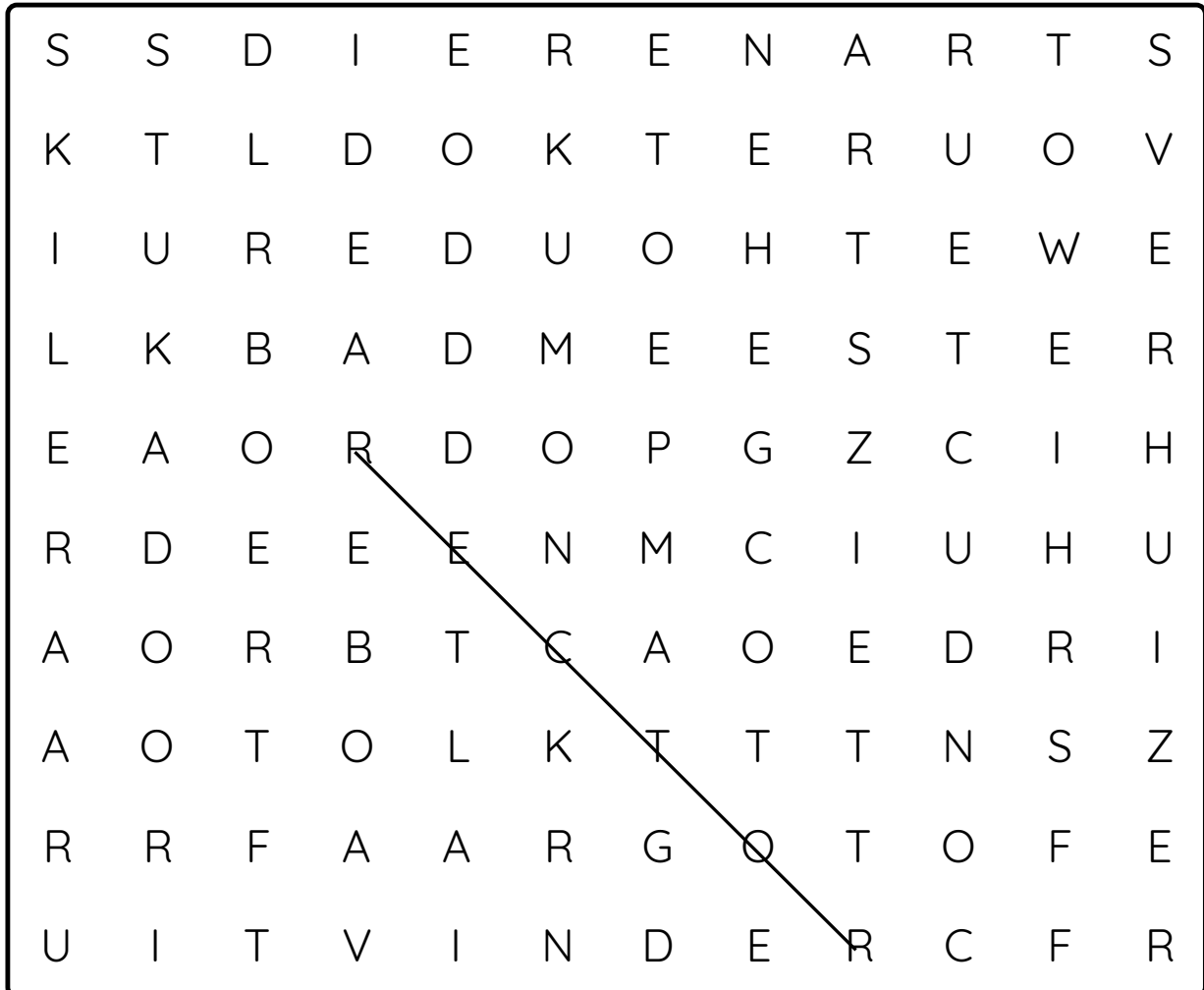

BADMEESTER

BOER

CONDUCTEUR

DIERENARTS

DOKTER

FOTOGRAAF

FOTOMODEL

GIDS

OBER

~~RECTOR~~

SKILERAAR

STUKADOOR

TANDARTS

TOLK

UITVINDER

VERHUIZER

WETHOUDER

o p z i c h t e r

3. Wat gebeurt er als je de volgorde van woorden in een zin verandert? Kun je dan nog steeds begrijpen wat er staat? En levert dit warrige, gekke of grappige zinnen op? Schrijf een lange zin (minstens zes woorden) op een los vel A4-papier.

- Knip elk woord los.
- Puzzel met de woorden en maak een gekke of grappige zin.
- Plak de woorden hieronder in een nieuwe volgorde op.

Verschillende antwoordmogelijkheden



Verstepte letters
(verbeelding)



Wat hoor ik?
(mix)



Climax
(stijlfiguur)

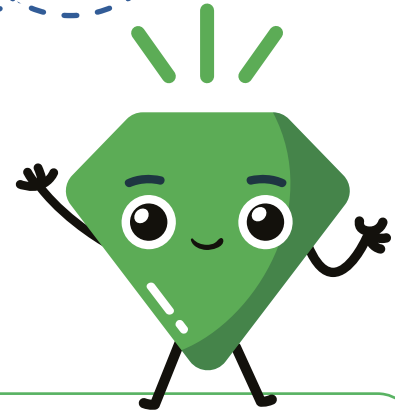

1) Climax

Kijk de video

1A. Lees het verhaaltje.

Zie je de climaxen? Onderstreep ze.

De grote klus

Groep 4 kreeg de opdracht om de oude moestuin van de school op te knappen. De kinderen werkten er hard aan. Ze gaven de planten water, wieden onkruid en zaaiden nieuwe planten en bloemen. Het duurde uren, nee dagen, nee maanden voordat de moestuin af was. Maar toen het klaar was, leek het wel een sprookjestuin. De directeur kwam kijken en zei stralend: 'Jullie zijn de helden van de school, van de stad, van het land!' Iedereen klapte en groep 4 was apetrots!

1B. Hoe kun je met steeds sterkere woorden zeggen dat je iets heel leuk vindt?

Verschillende mogelijkheden, bijvoorbeeld:



Het is fantastisch!

Het is geweldig.

Het is leuk.

1C. Maartje is naar een pretpark geweest. Ze vond het heel leuk!

Hoe kun je dat vertellen met een climax?

Verschillende mogelijkheden, bijvoorbeeld:

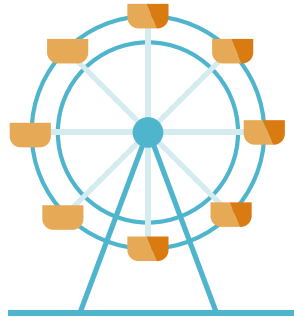

Maartje vond het pretpark leuk,
geweldig, helemaal fantastisch!



2. Schrijf een verhaaltje bij de geluidsfragmenten uit de video.

Bedenk wie en wat je hoort en waar het is.

Fragment 1

Verschillende antwoordmogelijkheden

Lined writing area for student response.



Fragment 2

Verschillende antwoordmogelijkheden

Lined writing area for Fragment 2 with alternating shaded and white horizontal bands.

Fragment 3

Verschillende antwoordmogelijkheden

Lined writing area for Fragment 3 with alternating shaded and white horizontal bands.

3. Maak een tekening en verstop daarin minstens vijf letters.

Verstop de letters slim! Ze kunnen bijvoorbeeld een deel zijn van een boom, huis of dier. Of misschien lijken ze op patronen in een muur, een weg of golven in het water. Kan iemand anders de verstopte letters vinden?

Verschillende antwoordmogelijkheden

Woordenschat:
van onnavolgbaar
tot glashelder

Rijmpuzzel
(taalpuzzel)

Woorden-
verkorter
(verbeelding)

1) Woordenschat: van onnavolgbaar tot glashelder

 **Kijk de video**

1A. Welke woorden missen in de woordtrap?

Schrijf ze op de juiste plek.

glashelder

duidelijk

begrijpelijk

vaag

onduidelijk

onnavolgbaar

1B. Bedenk een kort verhaal bij deze afbeelding.

De jongen krijgt iets waarvan hij eerst niet begrijpt wat het is, maar uiteindelijk lost hij het raadsel op. Gebruik twee woorden uit de woordtrap in je verhaal.



Verschillende antwoordmogelijkheden

Lined writing area for the student's response.

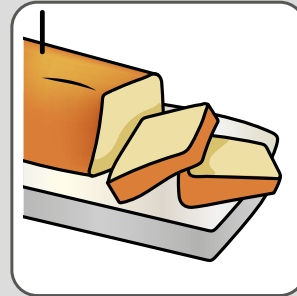
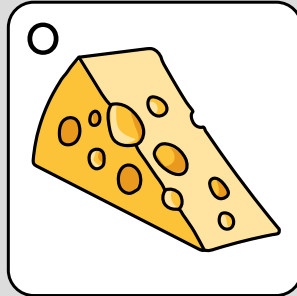
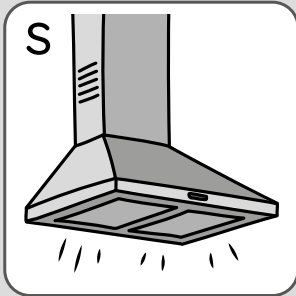

1 lief



2 tent

3 steek



4 haas

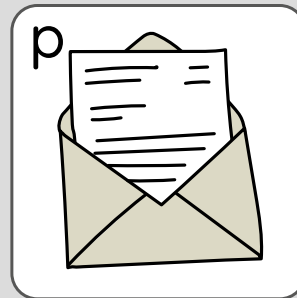

5 nek

6 tas



7 held

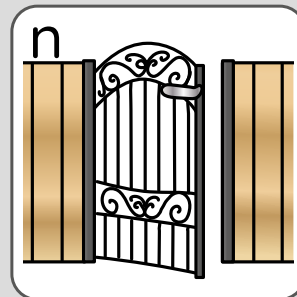

8 roltrap

9 kegel

Oplossing: 1 p 2 o 3 l 4 o 5 n 6 a 7 i 8 s 9 e

2. Bedenk voor elk plaatje in de rij een reden waarom dit plaatje niet bij de rest hoort.

Kies daarna één plaatje uit de rij en schrijf eronder waarom die er niet bij hoort.



Four horizontal writing lines for the first row of answers.



Four horizontal writing lines for the second row of answers.

Verschillende antwoordmogelijkheden



Blank writing lines for the crown activity.

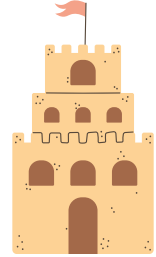
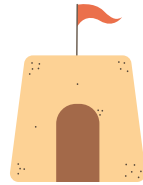
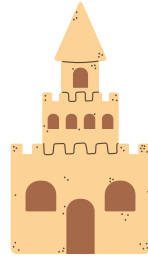
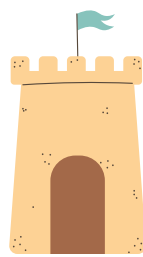
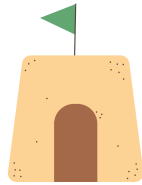
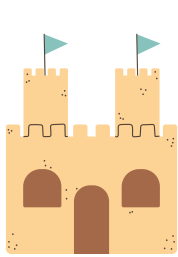

Blank writing lines for the sandcastle activity.

Verschillende antwoordmogelijkheden



3) Vliegende boterham

Lesweek 7 - groep 4

3. Stel je voor dat je boterham wegvliegt. Waar gaat hij heen?
Schrijf een grappig verhaaltje over de boterham die op avontuur gaat.

Verschillende antwoordmogelijkheden

Lined writing area for the story.

Palindroom
(taalfenomeen)

Legpuzzel
(taalpuzzel)

Climax
(stijlfiguur)

woorden-
schat: van
onnavolgbaar
tot glashelder

1) Palindroom

1A. Zoek de palindromen in dit verhaaltje. Zet er een streep onder.

Kun je ze alle tien vinden?

Elle en de legovogel

Elle zat in de tuin en keek naar een kleurrijke ara in de boom. ‘Mam, wat is die vogel mooi!’, riep ze. Binnen pakte Elle haar lego en begon te bouwen. Na een tijdje hield ze trots haar legovogel omhoog. ‘Kijk, mam! Nu heb ik ook een ara’, zei ze lachend. Haar moeder glimlachte. ‘Net zo prachtig als de echte!’

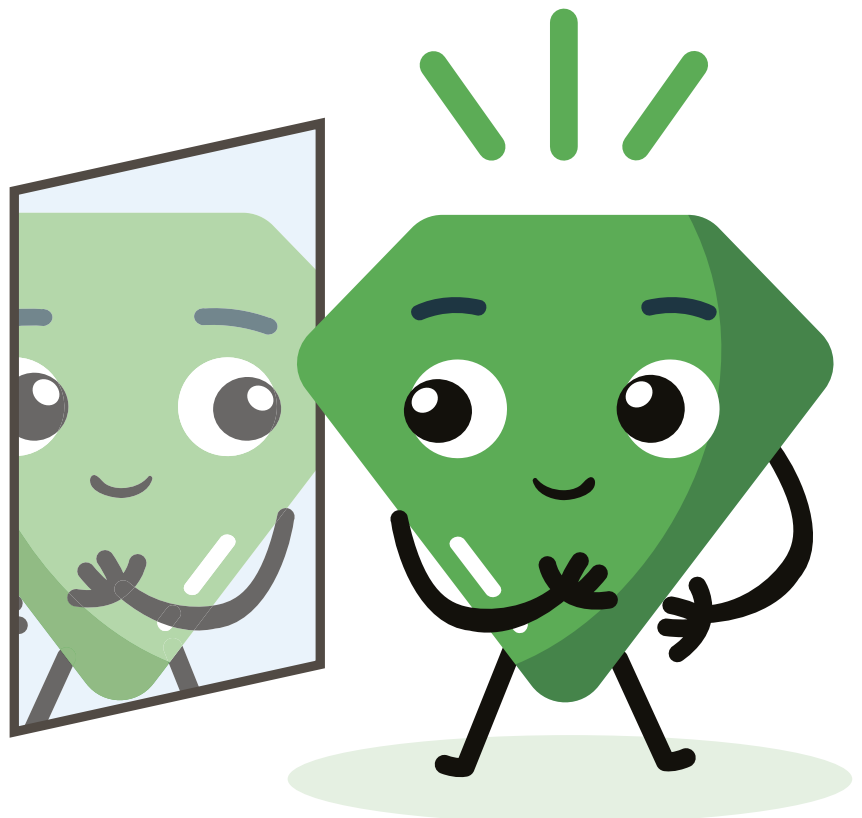

1B. Bedenk zelf een palindromische naam voor deze fantasie-eilanden. Zorg dat het een naam is die je goed kunt uitspreken.







Verschillende antwoordmogelijkheden

2. Los de puzzel op.

3 BED
HUT
RUI
RUW

4 ADEM
AZIJN
ECHT
EVEN
~~IJSJE~~
KWAL
MAIL
STRO

5 BEELD
FORUM
GREEP
KAPEL
PROEF
STRIK
SPAAK
TANTE

7 RUITERIJ
PIENTER
SLABBER
TORNADO

S	T	R	I	K		E	C	H	T	
T		U		A		V		U		G
R	U	I		P	I	E	N	T	E	R
O		T		E		N				E
	B	E	E	L	D		I	J	S	J
T		R						L		P
A	Z	I	J	N		S	P	A	A	K
N				M		R		B		A
T	O	R	N	A	D	O		B	E	D
E		U		I		E		E		E
	K	W	A	L		F	O	R	U	M

3A. Hoe kun je met steeds sterkere woorden zeggen dat je iets vervelend vindt?

Verschillende mogelijkheden, bijvoorbeeld:



Het is verschrikkelijk.

Het is vreselijk.

Het is naar.

3B. Bedenk iets wat je vervelend vindt. Bedenk daarbij een zin met een climax.

Verschillende antwoordmogelijkheden

Handwriting practice area with ten horizontal lines for writing an answer to question 3B.

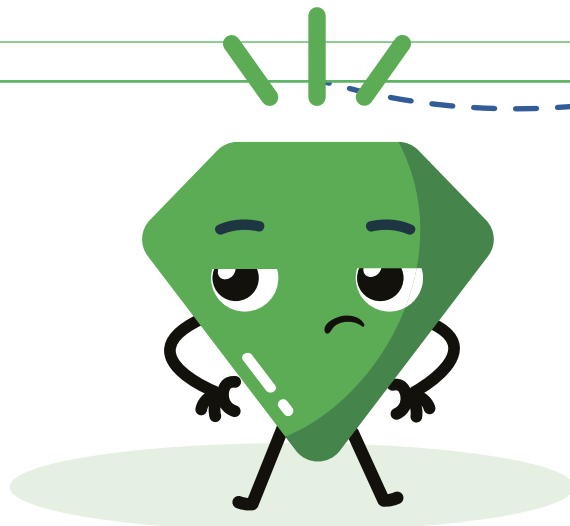

4A. Schrijf de juiste woorden bij de omschrijving.

Je begrijpt het half, het is...

v a a g

Je kunt het meeste niet begrijpen, het is...

o n d u i d e l i j k

Je snapt het aardig, het is...

b e g r i j p e l i j k

Je vindt het super duidelijk, het is...

g l a s h e l d e r

Je begrijpt het goed, het is...

d u i d e l i j k

Je begrijpt er echt niets van, het is...

o n n a v o l g b a a r

Welk woord staat er in de gekleurde hokjes?

verklaren

4B. Schrijf een verhaaltje waarin je twee van de ingevulde woorden gebruikt.

Handwriting practice area with 20 horizontal lines. The lines alternate between white and light green, with a light green line at the top and bottom of each pair. The entire area is enclosed in a rounded green border.