





Inhoudsopgave

Blok 1

Lesweek

Blz.

Gemaakt?

Eventuele
opmerkingen

Lesweek			Blz.	Gemaakt?	Eventuele opmerkingen
1	$\frac{1}{2}$ $\frac{2}{3}$	Palindroom Rijmzinnen verzinnen Pratende robot	01 06 08	<input type="checkbox"/> <input type="checkbox"/> <input type="checkbox"/>
2	$\frac{1}{2}$ $\frac{2}{3}$	Legpuzzel Verhaal bij afbeelding Alfabet	10 11 14	<input type="checkbox"/> <input type="checkbox"/> <input type="checkbox"/>
3	$\frac{1}{2}$ $\frac{2}{3}$	Knip, plak en verzin Rebuspuzzel Nieuwe winkel	16 17 18	<input type="checkbox"/> <input type="checkbox"/> <input type="checkbox"/>
4	$\frac{1}{2}$ $\frac{2}{3}$	Kwatrijn Woordzoeker Warrige zin	19 20 21	<input type="checkbox"/> <input type="checkbox"/> <input type="checkbox"/>
5	$\frac{1}{2}$ $\frac{2}{3}$	Climax Wat hoor ik? Verstopte woorden	22 24 25	<input type="checkbox"/> <input type="checkbox"/> <input type="checkbox"/>
6	$\frac{1}{2}$ $\frac{2}{3}$	Woordenschat: van onnavolgbaar tot glashelder Rijmpuzzel Woorden-verkorter	27 29 30	<input type="checkbox"/> <input type="checkbox"/> <input type="checkbox"/>
7	$\frac{1}{2}$ $\frac{2}{3}$	Woord omlaag - woord omhoog Welke hoort er niet bij? Vliegende boterham	31 33 35	<input type="checkbox"/> <input type="checkbox"/> <input type="checkbox"/>
8	$\frac{1}{2}$ $\frac{2}{3}$ $\frac{3}{4}$	Palindroom Legpuzzel Climax Woordenschat: van onnavolgbaar tot glashelder	36 38 39 40	<input type="checkbox"/> <input type="checkbox"/> <input type="checkbox"/> <input type="checkbox"/>

Palindroom
(taalfenomeen)

Rijmzinnen
verzinnen
(mix)

Pratende robot
(verbeelding)

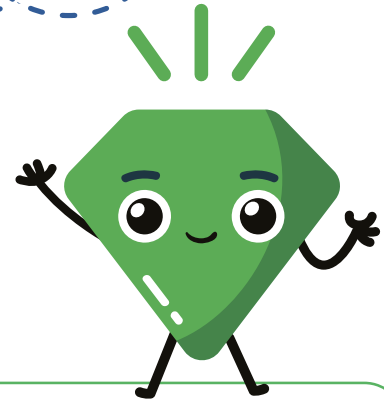

1) Palindroom

Kijk de video

1A. Zoek de palindromen in dit verhaaltje. Zet er een streep onder.

Kun je ze alle zeventien vinden?

Een vreemde vondst

In het dorp Salas woont Onno. Hij wandelt met zijn hond Pup langs de sloot achter zijn huis. Opeens begint Pup te graven. ‘Wat heb je daar?’, vraagt Onno.

Uit de grond haalt Pup een oude lepel en een stuk van een radar. ‘Wat vreemd,’ zegt Onno, ‘hoe komt dit hier?’

Zijn vader komt eraan en kijkt verbaasd. ‘Misschien ligt er meer. Laten we een schep pakken!’ Samen graven ze verder en vinden een oude kajak. ‘Dit is echt raar’, zegt Onno. Hij vraagt: ‘Nemen we de kajak mee naar de schuur?’ Dat vindt pap een goed idee. Pup blaft vrolijk, alsof hij zegt: ‘Wat hebben we veel lol!’

1B. Wat is er bijzonder aan deze zin?

‘De mooie zeeman nam Anna mee’, zei oom Ed.

Het is een palindromische zin.

1C. Welke palindromen zie je hier?



9

kok

negen

1D. Bedenk een zelf een palindromische naam voor deze dieren. De kikker heeft al een naam. Het hoeft geen bestaande naam te zijn, maar je moet hem wel goed kunnen uitspreken.



Stolots



Verschillende antwoordmogelijkheden

2A. Maak rijmzinnen bij de woorden die er al staan.

Verschillende mogelijkheden, bijvoorbeeld:

Ik ben trots op mijn nieuwe jas

ik heb hem nog maar pas.

rijmwoorden:

tas, pas, las, was, klas

Ik wandel door het grote bos

en plotseling zie ik een vos.

rijmwoorden:

los, vos, tros, mos

De aap eet lekker van zijn banaan

en kijkt mij heel tevreden aan.

rijmwoorden:

aan, staan, kraan

Ik heb een heel erg lief konijn

en als ik hem aai, vindt hij dat fijn.

rijmwoorden: zijn, mijn, klein, konijn

Verschillende antwoordmogelijkheden

2B. Maak rijmzinnen. Bedenk helemaal zelf.

Blank writing area for the first poem.

rijmwoorden:

Blank writing area for the first poem's rhyming words.

Blank writing area for the second poem.

rijmwoorden:

Blank writing area for the second poem's rhyming words.

Kind:

Two horizontal lines for writing, with a light green shaded band between them.

Robot:

Two horizontal lines for writing, with a light green shaded band between them.

Kind:

Two horizontal lines for writing, with a light green shaded band between them.

Robot:

Two horizontal lines for writing, with a light green shaded band between them.

Kind:

Two horizontal lines for writing, with a light green shaded band between them.

Robot:

Two horizontal lines for writing, with a light green shaded band between them.

Kind:

Two horizontal lines for writing, with a light green shaded band between them.

Robot:

Two horizontal lines for writing, with a light green shaded band between them.

Kind:

Two horizontal lines for writing, with a light green shaded band between them.

Robot:

Two horizontal lines for writing, with a light green shaded band between them.

Kind:

Two horizontal lines for writing, with a light green shaded band between them.

Robot:

Two horizontal lines for writing, with a light green shaded band between them.



Alfabet
(verbeelding)



Verhaal bij
afbeeldingen
(mix)



Legpuzzel
(taalpuzzel)



1) Legpuzzel

Kijk de video

1. Maak de legpuzzel.

3 NAT
NOG
VER
WAS

4 ADEM
DAME
DING
EGEL
ERIN
KAAL
KIWI
MENS

5 EMMER
KAART
KNOOP
KUBUS
NEGEN
NEMEN
PRIMA
SCHOR

7 BESTAAN
DROEVIG
EENZAAM
HAMSTER

K	U	B	U	S		D	I	N	G	
I		E		C		A		A		P
W	A	S		H	A	M	S	T	E	R
I		T		O		E				I
	K	A	A	R	T		A	D	E	M
E		A						R		A
M	E	N	S		K	N	O	O	P	
M				K		E		E		E
E	E	N	Z	A	A	M		V	E	R
R		O		A		E		I		I
	E	G	E	L		N	E	G	E	N

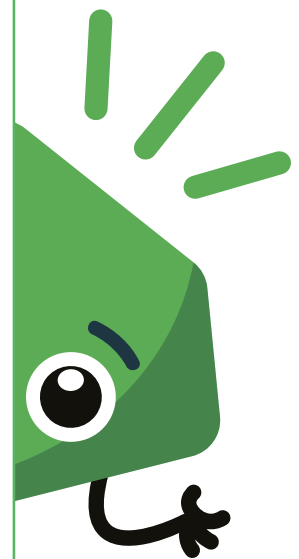

2. Verzin een verhaal waarin de vier afbeeldingen voorkomen.



Verschillende antwoordmogelijkheden

A large writing area consisting of 20 horizontal lines, alternating between white and light green background colors, for writing a story.

A large rectangular writing area with rounded corners, containing 20 horizontal lines. The lines alternate between white and light green, with green lines on the top and bottom of each pair. The entire area is enclosed in a thin green border.



A large rectangular writing area with a green border and alternating light green and white horizontal lines. A pink balloon with a string is attached to the right side of the writing area.

3. Kies een thema, zoals dieren, vakantie, sport of school.

Bedenk voor elke letter van het alfabet één woord dat bij jouw thema past.

Lukt het niet om een woord te vinden dat met die letter begint? Dan mag je een woord kiezen waarin die letter op een andere plek in het woord voorkomt.

Thema:

Verschillende antwoordmogelijkheden

A

B

C

D

E

F

G

H

I

J

K

L

M

N

O

P

Q

R

S

T

U

V

W

X

Y

Z

Groep 4
Lesweek
3

Knip, plak en
verzin
(creatief
denken)

Rebuspuzzel
(taalpuzzel)

Nieuwe winkel
(verbeelding)

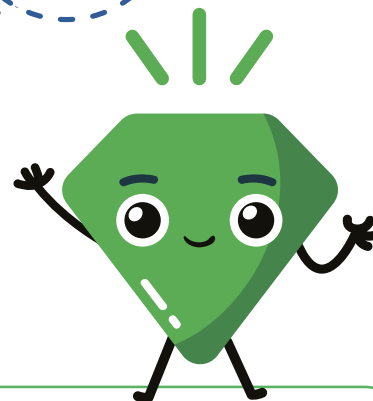

1) Knip, plak en verzin















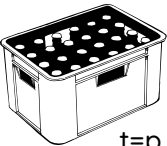



Kijk de video

1. Knip, plak en verzin zoals in de video. Gebruik minimaal twee vellen A4-papier in verschillende kleuren.

Als je wilt, kun je je kunstwerk dubbelvouwen en hieronder op plakken.

Verskillende antwoordmogelijkheden

2. Maak de rebuspuzzel.

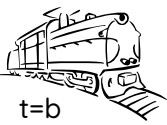
 n=p	 -v	 r=n	 b=n	 p=o	 t=p				
	p	n	n		k				
 -z -l		a	d	e	l	a	a	r	
 -s		p		u		d		a	
 do=bi		b	i	o	s	c	o	o	p
 b=c m=p		e					e		
 -h k=m		a	r	m	b	a	n	d	
 m=b					l			b	
 k=c b=c		c	r	a	c	k	e	r	
 i=r		o		t		a		e	
 -b n=r		a	l	l	e	r	l	e	i
 -f s=i		a		n		k		n	
 w=c k=a									
 g=b z=t									
 -oen									
 t=b									

**3. Stel je voor dat er naast je huis of school een nieuwe winkel komt.
Wat zou jij willen dat er verkocht wordt?**

Teken de buitenkant van de winkel en wat erin te vinden is.

Schrijf daarna in een paar zinnen op wat het voor winkel is en waarom jij hem zo leuk vindt.

Verschillende antwoordmogelijkheden

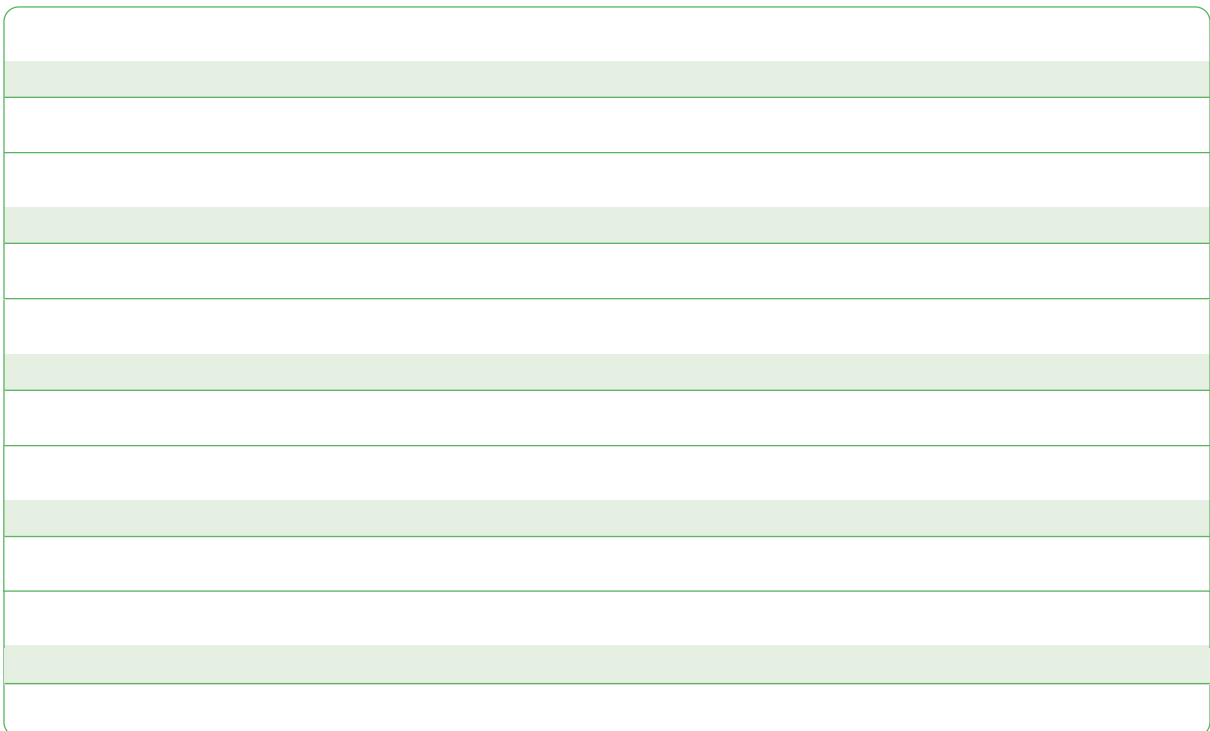

Kwatrijn
(gedicht)

Woordzoeker
(taalpuzzel)

Warrige zin
(verbeelding)

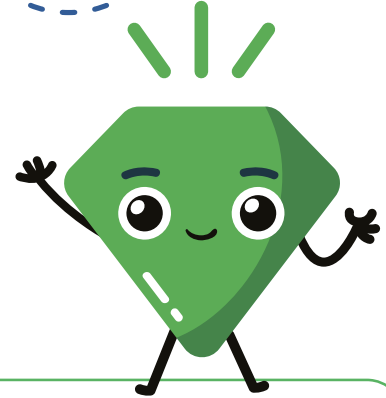

1) Kwatrijn

Kijk de video

1. Maak een kwatrijn. Kies eerst een onderwerp en bedenk er dan vier regels bij.

Voetbal

Verschillende mogelijkheden, bijvoorbeeld:

Voetbal is leuk om te doen.

Later word ik kampioen.

Keepen kan ik heel erg goed.

En hooghouden ook als het moet.

Welk rijmschema heb je gebruikt?

Verschillende mogelijkheden, bijvoorbeeld:

aabb

2. Los de woordzoeker op.

Aan het werk

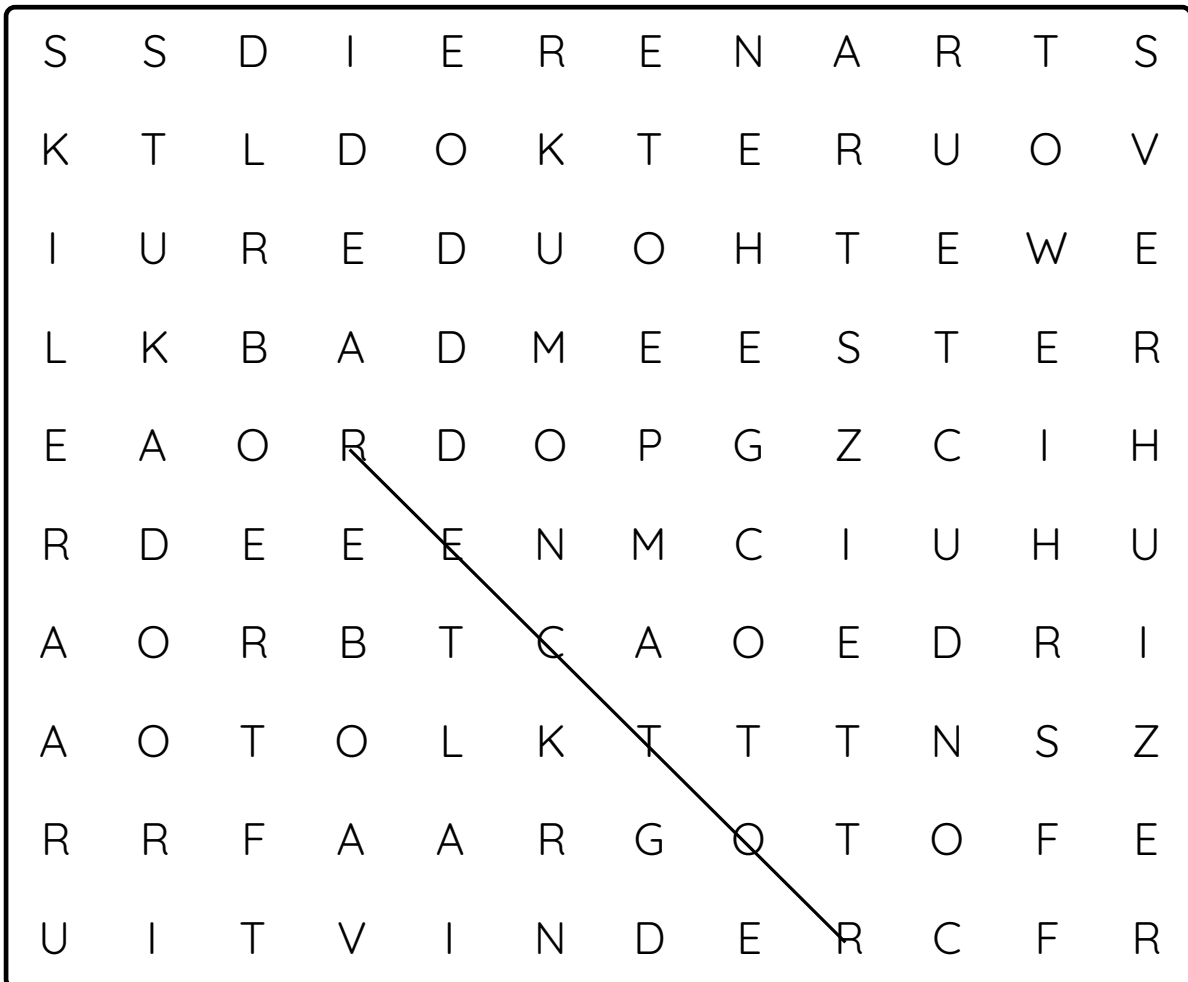

BADMEESTER

BOER

CONDUCTEUR

DIERENARTS

DOKTER

FOTOGRAAF

FOTOMODEL

GIDS

OBER

~~RECTOR~~

SKILERAAR

STUKADOOR

TANDARTS

TOLK

UITVINDER

VERHUIZER

WETHOUDER

o p z i c h t e r

3) Warrige zin

Lesweek 4 - groep 4

3. Wat gebeurt er als je de volgorde van woorden in een zin verandert? Kun je dan nog steeds begrijpen wat er staat? En levert dit warrige, gekke of grappige zinnen op? Schrijf een lange zin (minstens zes woorden) op een los vel A4-papier.

- Knip elk woord los.
- Puzzel met de woorden en maak een gekke of grappige zin.
- Plak de woorden hieronder in een nieuwe volgorde op.

Verschillende antwoordmogelijkheden